



# SOTEX

ПРОФЕССИОНАЛЬНОЕ  
ОКРАСОЧНОЕ ОБОРУДОВАНИЕ

## РУКОВОДСТВО ПОЛЬЗОВАТЕЛЯ

Установки  
безвоздушного распыления

### АТН-3G

с бензиновым  
мотором Honda  
и гидropередачей

### АТН-3Е

с электроприводом  
и гидropередачей



SOTEX.PRO  
+7 495 540 42 40



## **ВНИМАНИЕ!**

ПЕРЕД УСТАНОВКОЙ И ИСПОЛЬЗОВАНИЕМ  
ВНИМАТЕЛЬНО ОЗНАКОМЬТЕСЬ  
С ДАННОЙ ИНСТРУКЦИЕЙ!

# Содержание

1. Правила техники безопасности при безвоздушном распылении	4	4.7. Включение краскопульты с материалом покрытия	13
2. Общее описание применения	5	5. Технология распыления	14
2.1. Применение	5	6. Обращение с высоконапорным шлангом	14
2.2. Материалы покрытия	6	7. Прерывание работы	14
3. Описание установки	6	8. Очистка установки (отключение)	14
3.1. Безвоздушный процесс	6	8.1. Очистка установки снаружи	15
3.2. Функционирование установки	6	8.2. Всасывающий фильтр	15
3.3. Обозначение деталей для бензиновых установок	7	8.3. Очистка фильтра высокого давления	15
3.4. Внешний вид бензиновых установок	7	8.4. Очистка безвоздушного краскораспылителя	16
3.5. Обозначение деталей для электроустановок	8	9. Устранение неисправностей	17
3.6. Внешний вид электроустановок	8	9.1. Бензиновый двигатель	17
3.7. Технические данные бензиновых/электрических установок	9	9.2. Электродвигатель	17
3.8. Транспортировка	10	9.3. Гидравлический двигатель	17
3.9. Транспортировка в машине	10	9.4. Насос подачи материала	17
3.10. Подъем краном	10	10. Техобслуживание	18
4. Подготовка к эксплуатации	11	10.1. Общее техобслуживание	20
4.1. Поворотное устройство подающего насоса	11	10.2. Проверка уровня гидравлического масла в баке	20
4.2. Изменение положения насоса подачи материала	11	10.3. Замена масла и фильтра гидронасоса	20
4.3. Высоконапорный шланг, краскораспылитель и маслоотделитель	12	10.4. Высоконапорный шланг	20
4.4. Бензиновый двигатель (только бензиновые установки)	13	11. Приложение	21
4.5. Подключение к сети (только электроустановки)	13	11.1. Выбор насадки	21
4.6. Очистка от консервирующей смазки перед первым запуском	13	11.2. Очистка безвоздушных насадок	21
		12. Выбор сопел	22
		13. Окрасочные сопла серые XHD	23
		14. Переработка и утилизация	25
		15. Гарантия	26



## ВНИМАНИЕ!

ПРИ ПОКУПКЕ АППАРАТА ТРЕБУЙТЕ ПРАВИЛЬНОГО ЗАПОЛНЕНИЯ ГАРАНТИЙНОГО ТАЛОНА! ПРИ ОТСУТСТВИИ ЗАПОЛНЕННОГО ТАЛОНА ВЫ ЛИШАЕТЕСЬ ПРАВА НА ГАРАНТИЙНЫЙ РЕМОНТ

## Правила техники безопасности при безвоздушном распылении

### 1. Указания по безопасному безвоздушному распылению

Все местные действующие нормы по технике безопасности должны неукоснительно соблюдаться. Для безопасного обращения с безвоздушными краскопультами высокого давления необходимо соблюдать нижеприведенные требования.

#### • Температура возгорания



Материалы покрытий с температурой возгорания 21°C и выше можно использовать, но без дополнительного подогревания.

Температура возгорания – это минимальная температура, при которой материал покрытия начинает выделять пары.

Эти пары образуют с окружающим покрытие воздухом легко воспламеняющуюся смесь.

#### • Защита от взрыва



Не пользуйтесь краскопультом во взрывоопасных помещениях.

#### • Опасность взрыва и пожара при распылении лакокрасочных материалов вблизи источников открытого пламени



Вблизи места проведения работ не должно находиться источников возгорания, к которым можно отнести открытое пламя, горящие сигареты, искры, раскаленные спирали, нагретые поверхности и т.п.

#### • Опасность получения травмы распыляемой струей



Внимание! Опасность поражения распыляемой струей! Никогда не направляйте пистолет-распылитель на себя или на других людей и животных.

Не пользуйтесь пистолетом-распылителем, если он не оснащен обязательными средствами защиты.

При неосторожности любая часть тела может попасть под распыляемую струю.

Высокое давление распыления, создаваемое в безвоздушных краскопультах, может привести к тяжелым травмам. При контакте со струей материал покрытия может попасть под кожу. К такой травме нельзя относиться, как к простому порезу. Необходима быстрая и профессиональная медицинская помощь.

Сообщите врачу марку использовавшейся краски или растворителя.

#### • Не допускайте случайного включения пистолета-распылителя

При установке и снятии насадки, а также во время перерывов в работе пистолет-распылитель должен устанавливаться на предохранитель.

#### • Отдача пистолета-распылителя



При работе с высоким давлением сила отдачи струи при нажатии спускового крючка составляет 15 Н.

Если не быть готовым к этому, руку может подбросить и вообще можно потерять равновесие, что чревато травмой.

#### • Защита органов дыхания от попадания паров растворителя

Работу нужно вести в респираторных защитных средствах.

Рабочему предоставляется специальная предохранительная маска.

#### • Предотвращение профессиональных заболеваний

Для защиты кожи необходимо применять защитную одежду, перчатки и, возможно, специальные кремы.

При приготовлении и работе с материалами покрытий, растворителями и средствами очистки действуйте согласно инструкциям изготовителя.

#### • Максимальное рабочее давление

Допустимое рабочее давление в пистолете-распылителе, приспособлениях к нему и высоконапорном шланге не должно превышать максимального значения в 22,8 МПа (228 бар).

#### • Высоконапорный шланг (с точки зрения безопасности)

Электростатический заряд, скапливающийся на пистолете-распылителе и высоконапорном шланге, отводится через шланг. Поэтому электрическое сопротивление между разъемами шланга должно составлять не более 1 МОм.



Из соображений работоспособности, безопасности и долговечности следует пользоваться только высоконапорными шлангами.

#### • Электростатический заряд (образование искр или пламени)



При определенных условиях поток распыляемого материала может привести к образованию электростатического заряда. При его разряде может возникнуть электрическая искра и начаться пожар. Поэтому краскопульт должен быть всегда заземлен через электросеть.

## Общее описание применения

### • Установка краскопульта (с бензиновым двигателем)



**ОПАСНО**

Используйте безвоздушный краскопульт с бензиновым двигателем преимущественно вне помещения.

Примите во внимание текущее направление ветра. Затем поместите краскопульт таким образом, чтобы пары, содержащие растворители, не попадали на него.

Следите за тем, чтобы минимальное расстояние между краскопультом с бензиновым двигателем и пистолетом-распылителем было не меньше 3 м.

### • Использование краскопульта (с электродвигателем) на стройплощадке

Подключение к электросети должно выполняться только специальную точку питания, например, через автомат защиты с током срабатывания INF 30 мА.

### • Вентиляция при работе в помещении

Должна быть предусмотрена надлежащая вентиляция для отвода паров растворителя и выхлопных газов бензинового двигателя.

### • Вытяжные устройства

Должны устанавливаться пользователем краскопульта согласно действующим местным нормативам.

### • Заземление обрабатываемого объекта

Объект, на который наносится покрытие, должен быть заземлен.

### • Очистка краскопульта растворителями



**ОПАСНО**

При очистке краскопульта растворителями следите за тем, чтобы растворитель не попал в бак через небольшое (наливное) отверстие, поскольку существует опасность взрыва образующейся газовой смеси. Сам бак должен быть заземлен.

### • Очистка краскопульта



**ОПАСНО**

Опасность короткого замыкания электрооборудования бензинового двигателя попавшей в него водой.

Не следует для очистки краскопульта использовать пароочистители высокого давления.

### • Проведение техобслуживания или ремонта электрооборудования

Данные работы должны выполняться только квалифицированными электриками. За ненадлежащую установку компания ответственности не несет.

### • Работа с электрооборудованием

При выполнении любых ремонтных работ с электрооборудованием необходимо предварительно отсоединить шнур питания от сетевой розетки.

### • Установка краскопульта на наклонной поверхности

Во избежание сползания передняя часть краскопульта должна быть наклонена вниз.

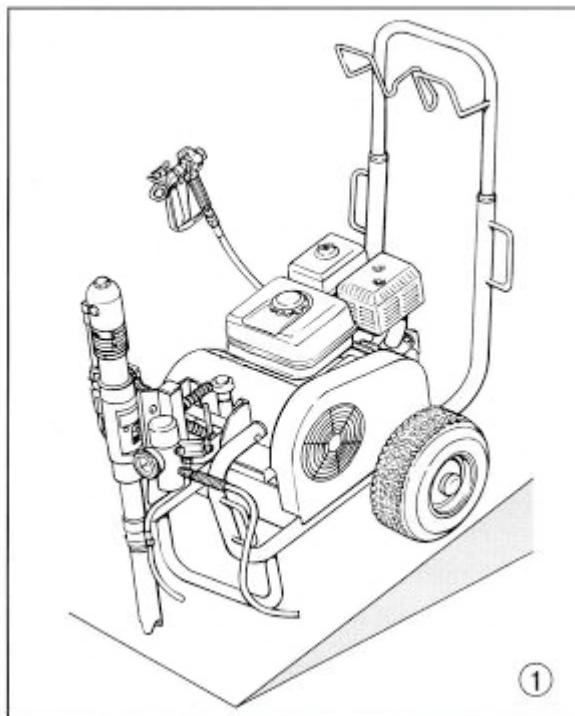

## 2. Обзор способов применения

### 2.1 Область применения

Нанесение грунтовки и основного покрытия на большие поверхности, шпаклевка, пропитка строительных конструкций, защита и обновление фасадов, защита от коррозии и гниения, нанесение защитных покрытий на кровлю, защита бетонных конструкций, в том числе долговременная.

### Примеры обрабатываемых объектов

Крупные строения, подземные сооружения, охлаждающие башни, мосты, очистные сооружения и плоские кровли.

В общем случае полная защита здания там, где приходится работать в отсутствие электроэнергии.



## 2.2. Материалы покрытия

Удобные для обработки материалы покрытия  
Обратите внимание на качество материалов для нанесения безвоздушного покрытия.

Разводимые лаки и краски или краски и лаки, содержащие растворители, грунтовку и наполнитель, краски на основе синтетической смолы, акриловые краски, эпоксидные, латексные краски, краски с реагентами, дисперсионные краски, материалы для противопожарной защиты и толстые пленки, краски с цинковой пылью и краски с железной слюдой, распыляемая безвоздушным способом грунтовка, распыляемый клей и битумоподобные материалы покрытия.

**Фильтрация**

Несмотря на высоконапорный фильтр, обычно рекомендуется профильтровать материал покрытия. Помешайте материал покрытия перед началом работы.

При использовании мешалок с механическим приводом убедитесь, что в материале не появляются пузырьки. Пузырьки воздуха в распыляемом материале могут привести к перебоям в работе.

**Вязкость**

Установка может работать с материалами покрытия высокой вязкости. Если очень вязкие материалы покрытия не всасываются, их следует разбавить в соответствии с указаниями производителя.

**Двухкомпонентные материалы покрытия**

Следует точно соблюдать соответствующее время обработки. В течение этого времени тщательно промойте и очистите установку соответствующими очистителями.

Материалы покрытия с остроконечными добавками  
Такие материалы вызывают сильный износ клапанов, высоконапорных шлангов, краскораспылителя и наконечника. Срок службы этих компонентов может существенно уменьшиться.

## 3. Описание установки

### 3.1. Безвоздушный процесс

Главная область применения - толстые слои очень вязких материалов покрытия на больших площадях с высоким расходом материала. Поршневой насос всасывает материал покрытия и подает его в наконечник. Проходя через наконечник с давлением максимум 228 бар (22,8 МПа), материал покрытия распыляется. Высокое давление обеспечивает микроскопически тонкую атомизацию материала покрытия. Поскольку в этом процессе не используется воздух, он называется БЕЗВОЗДУШНЫМ процессом.

Этот метод распыления имеет преимущества очень тонкой атомизации, беспроблемной работы и гладкой, поверхности без пузырьков, а также высоким удобством работы.

### 3.2. Функционирование установки

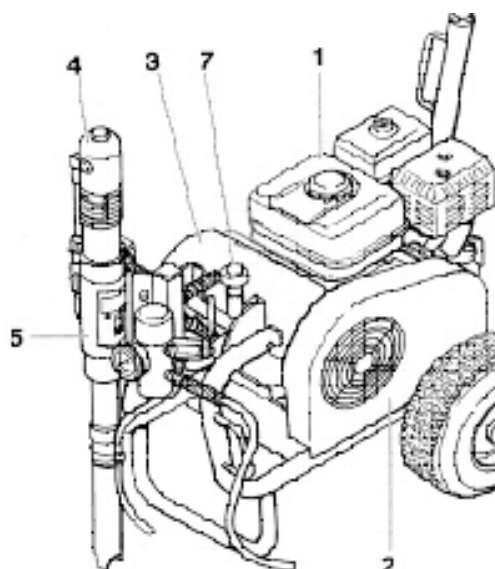

В разделе ниже содержится краткое описание технической конструкции установки для лучшего понимания ее функционирования.

Высоконапорные распыляющие установки с бензиновым двигателем или электродвигателем. Бензиновый двигатель или электродвигатель (рис. 2, пункт 1) приводят в движение гидравлический насос (3) с помощью клиновидного ремня, находящегося под крышкой ремня (2). Гидравлическое масло поступает к гидравлическому двигателю (4) и перемещает вверх и вниз поршень в насосе подачи материала (5). Материал покрытия под высоким давлением поступает через высоконапорный шланг к краскораспылителю. Когда материал покрытия выходит из наконечника, он распыляется. Клапан регулировки давления (7) позволяет контролировать объем и рабочее давление материала покрытия.



## Описание бензинового аппарата.

### 3.3 Обозначение деталей на внешнем виде бензиновых краскопультов

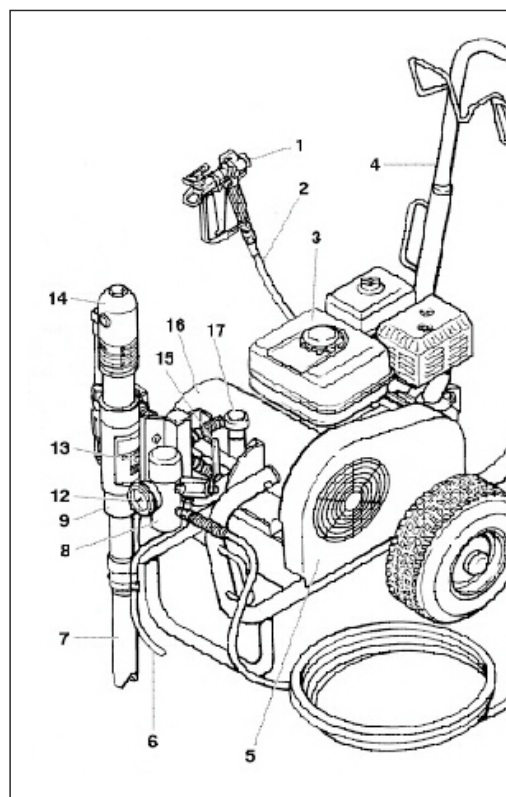

- |   |  |
|---|--|
| <ol style="list-style-type: none"> <li>1. Пистолет-распылитель</li> <li>2. Высоконапорный шланг</li> <li>3. Бензиновый двигатель</li> <li>4. Выдвижная ручка</li> <li>5. Клиновой ремень под кожухом</li> <li>6. Возвратный шланг</li> <li>7. Всасывающая трубка</li> <li>8. Фильтр высокого давления</li> <li>9. Подающий насос</li> <li>10. Подающий насос (тип а-не показан)</li> <li>11. Подающий насос (тип б-не показан)</li> <li>12. Манометр</li> </ol> | <ol style="list-style-type: none"> <li>13. Масляный колпачок для отделения масла (что препятствует увеличению износа уплотнений)</li> <li>14. Гидромотор</li> <li>15. Ручка разгрузочного клапана<br/>Поверните налево для включения режима циркуляции </li> <li>16. Масляный гидронасос<br/>Поверните направо для включения режима распыления </li> <li>17. Ручка регулировки давления</li> </ol> |
|---|--|

### 3.4 Внешний вид бензиновых краскопультов



## Описание электрического аппарата.

### 3.5 Обозначение деталей на внешнем виде электрических краскопульты

- |    |   |    |   |
|----|---|----|---|
| 1  | Пистолет-распылитель  | 16 | Подающий насос (тип б)  |
| 2  | Высоконапорный шланг  | 17 | Манометр  |
| 3  | Электродвигатель  | 18 | Масляный колпачок для отделения масла (что препятствует увеличению износа уплотнений)   |
| 4  | Выключатель питания   | 19 | Гидромотор  |
| 5  | Контрольный индикатор, отражающий состояние краскопульты – модели | 20 | Ручка разгрузочного клапана   |
| 6  | Шнур питания  |    | Поверните налево для включения режима циркуляции   |
| 7  | Выдвижная ручка   |    | Поверните направо для включения режима распыления  |
| 8  | Контрольный индикатор, отражающий состояние краскопульты – модели | 21 | Масляный гидронасос   |
| 9  | Выключатель питания (400 В) – модели                              | 22 | Ручка регулировки давления  |
| 10 | Клиновой ремень под кожухом                                       |    |   |
| 11 | Возвратный шланг  |    |   |
| 12 | Всасывающая трубка  |    |   |
| 13 | Фильтр высокого давления  |    |   |
| 14 | Подающий насос  |    |   |
| 15 | Подающий насос (тип а)  |    |   |

### 3.6 Внешний вид электрических краскопульты

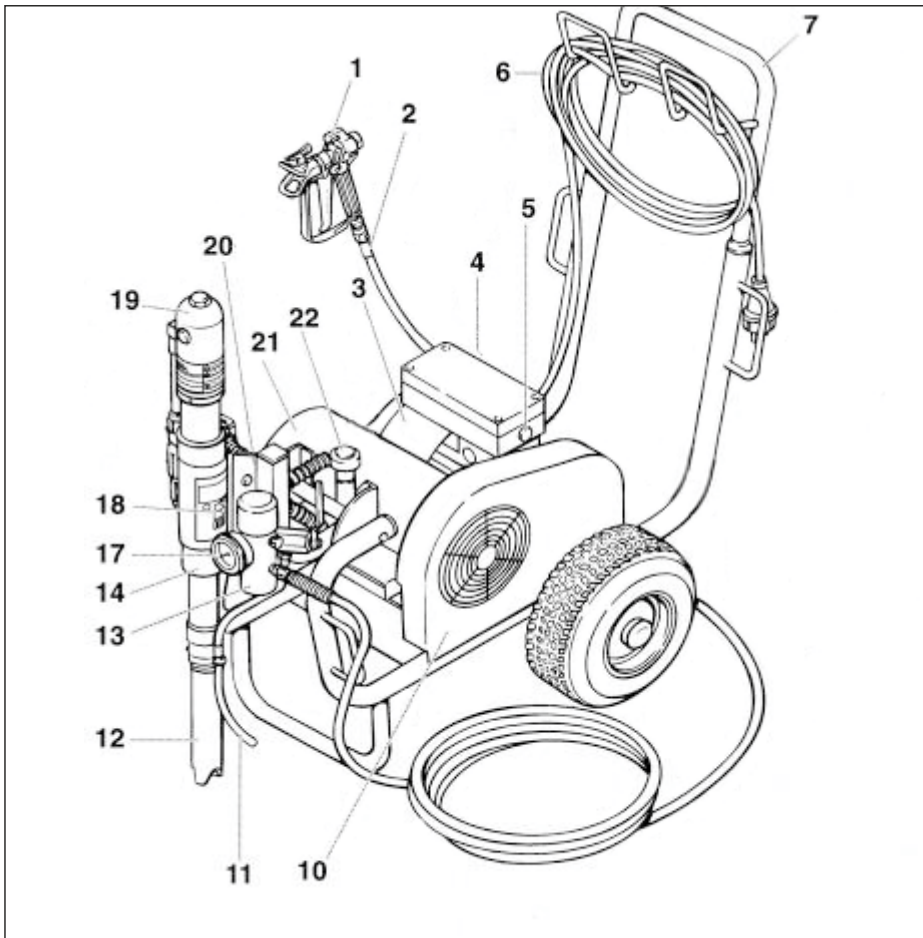



### 3.7 Технические характеристики бензинового/электрического краскопульта АТ-Н3G/3Е.

Мощность бензинового двигателя / Мощность электрического двигателя	9 л/с / 4.0 кВт
Максимальное рабочее давление	22,8 МПа (228 бар)
Максимальный объемный расход	10 л/мин
Объемный расход при 12 МПа (120 бар)	10 л/мин
Макс. размер насадки пистолета-распылителя	0,053 дюйма – 1,35 мм
Макс. температура материала покрытия	43°C
Макс. вязкость	50 000 мПа.с
Масса	86 кг
Макс. давление в шинах тележки	0,2 МПа (2 бара)
Специальный высоконапорный шланг	DN 10 мм, 15 м, соед. резьба NPSM 3/8"
Габаритные размеры Д x В x Ш	1185 x 955 x 655 мм
Макс. уровень шума	92 дБ (А)*

\* Точка измерения – на расстоянии 1 м от краскопульта и на высоте  
1,60 м над уровнем звукоотражающего пола, при рабочем давлении 120 бар (12 МПа)

### 3.8 Транспортировка

#### Ручка

Выдвиньте ручку (1) (рис. 5) тележки до упора. Для ее обратного втягивания нажмите кнопки (2) с обеих сторон ручки и нажмите ее вниз.

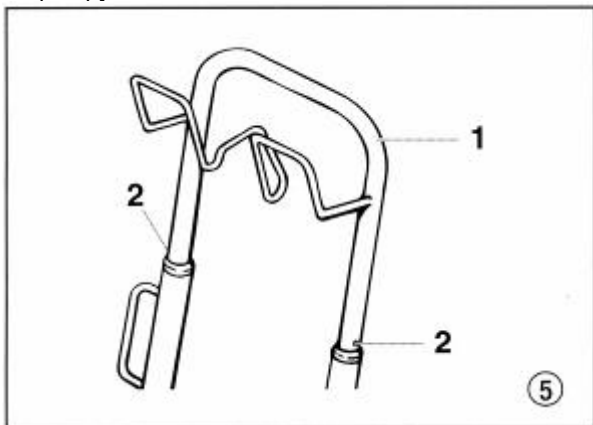

### 3.9 Перевозка в автомобиле

Оттяните стопорный штифт (1) (рис. 6) и переведите его в горизонтальное положение. Убедитесь, что стопорный штифт вошел в отверстие.

Уложите свернутый высоконапорный шланг на решетку ручки.

Закрепите краскопульт подручными средствами.

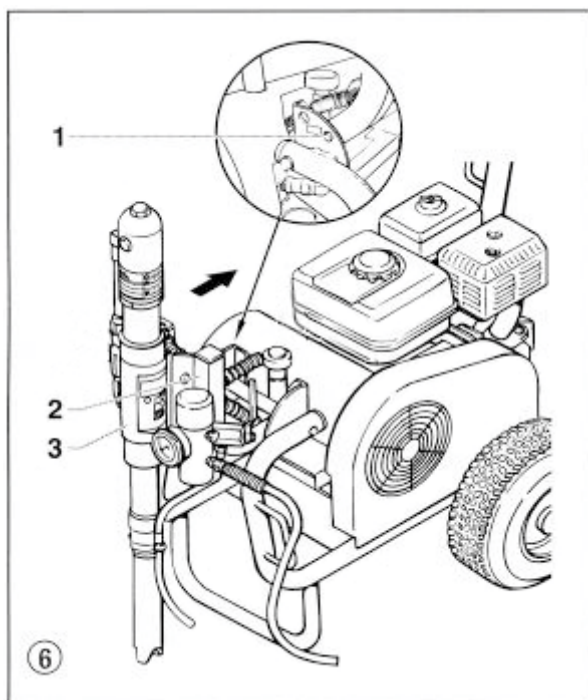

### 3.10 Перемещение в подвешенном положении

Точки закрепления строп или тросов показаны на рис. 7.

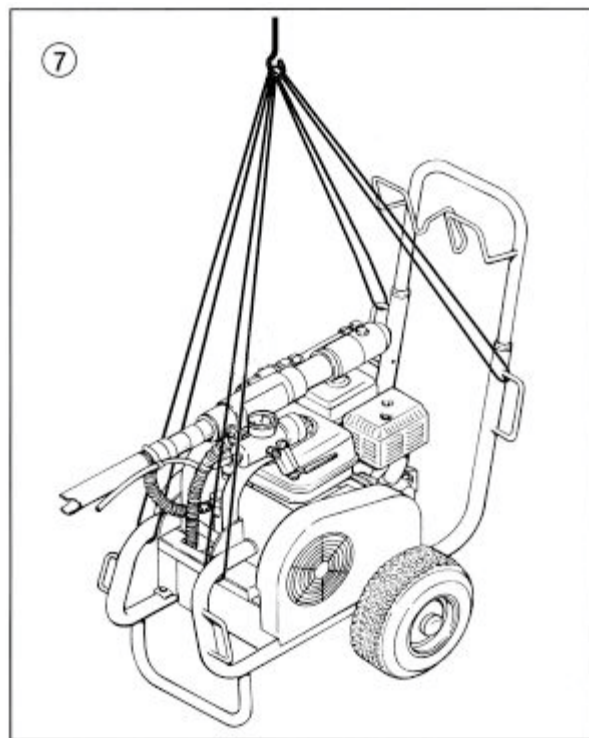

## 4. Подготовка к эксплуатации

### 4.1 Поворотное устройство подающего насоса

#### 1. Положение при транспортировке (рис. 8)

Транспортировку краскопульта следует выполнять только при горизонтальном положении подающего насоса.

Поворот насоса при переводе его в горизонтальное положение позволяет к тому же извлечь его из бака с распыляемым материалом.

Проследите за тем, чтобы стопорный штифт зафиксировался в отверстии.

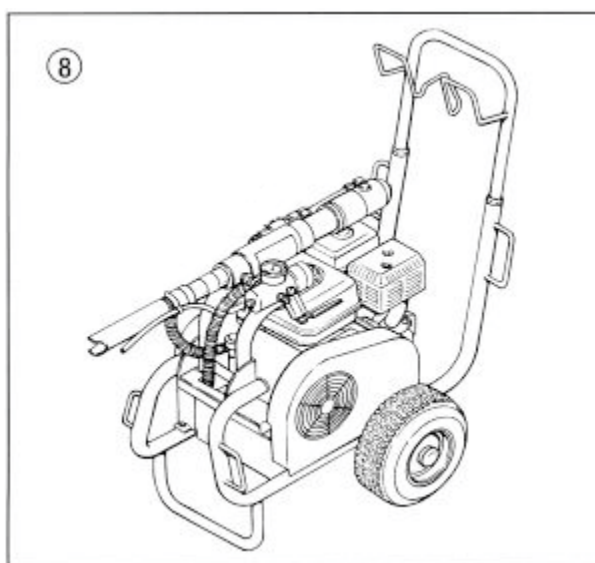

#### 2.0 Рабочее положение I (рис. 9)

При повороте подающего насоса в вертикальное положение он вновь погружается в бак с распыляемым материалом.

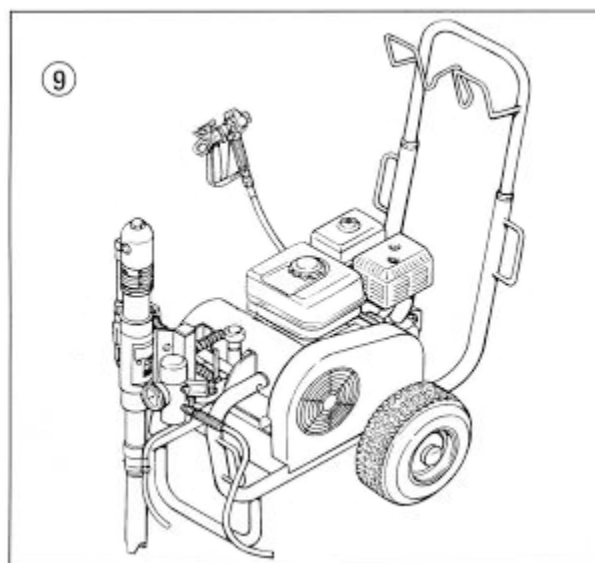

#### 2.1 Рабочее положение II (рис. 10)

При использовании системы всасывания из бака (дополнительная принадлежность) поверните подающий насос, устанавливая его под углом 45°. В этом положении под насосом появляется свободное пространство.

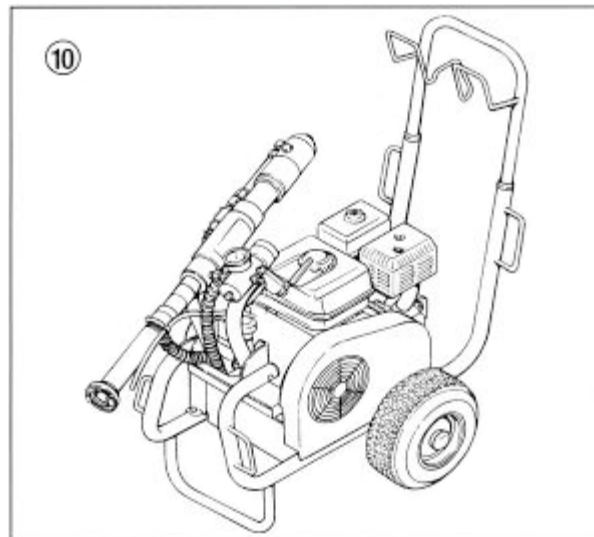

### 4.2 Изменение положения подающего насоса



**ОПАСНО**

Будьте осторожны, поскольку подвижные части поворотного устройства могут захватить пальцы и ноги.

1. Возьмитесь за ручку (1) (рис. 11) одной рукой.
2. Другой рукой оттяните стопорный штифт (2).
3. Поверните насос вверх или вниз в требуемое положение, проследив при этом за тем, чтобы стопорный штифт (2) зафиксировался в новом отверстии.

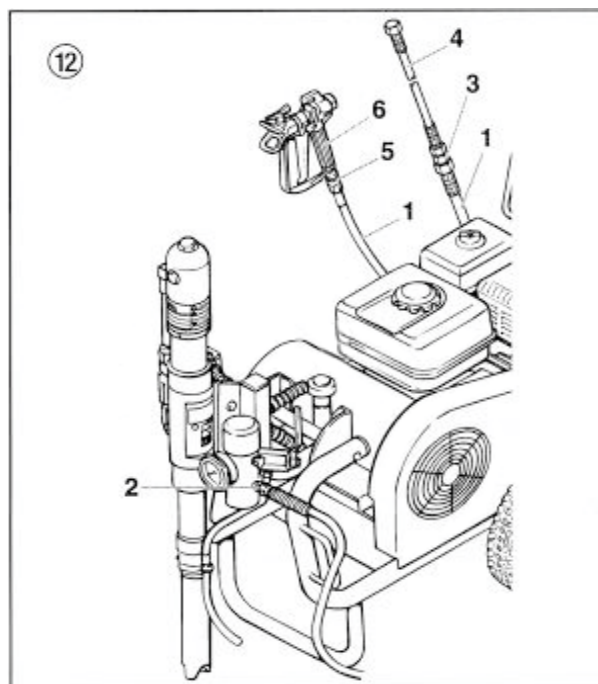
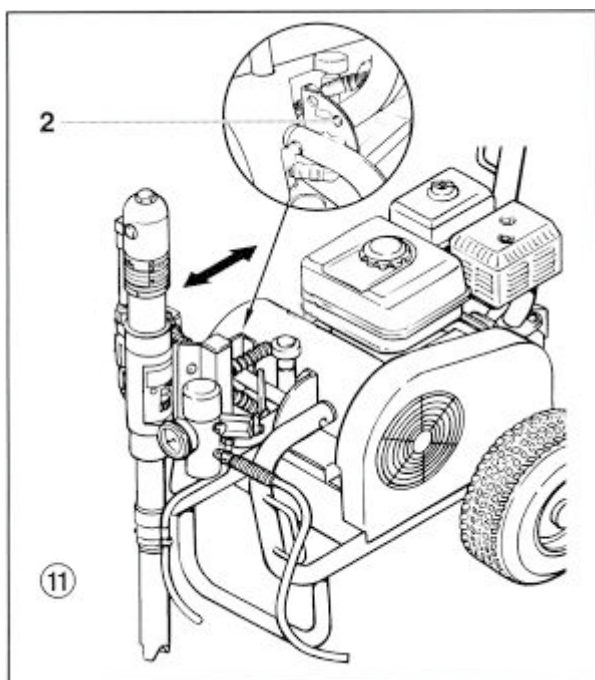

### 4.3. Напорный шланг, пистолет-распылитель и изолирующее масло

1. Навинтите напорный шланг (1) (рис. 12) на штуцер (2).
2. Вставьте в напорный шланг двойной штуцер (3) (на моделях АТ-Н3G ).  
Навинтите на шланг наконечник (4).
3. Навинтите на пистолет-распылитель (6) соединительный штуцер (5).
4. В зависимости от модели навинтите пистолет-распылитель с выбранной насадкой к напорному шлангу или к наконечнику (4) шланга.
5. Затяните накидные гайки на напорном шланге или на наконечнике шланга (в зависимости от модели), чтобы исключить утечку распыляемого материала.

6. Залейте изолирующее масло TSL (рис.13). Не заливайте слишком много изолирующего масла, т.е. следите за тем, чтобы излишки масла не попали в бак с распыляемым материалом.



**Масло TSL препятствует преждевременному уплотнений.**

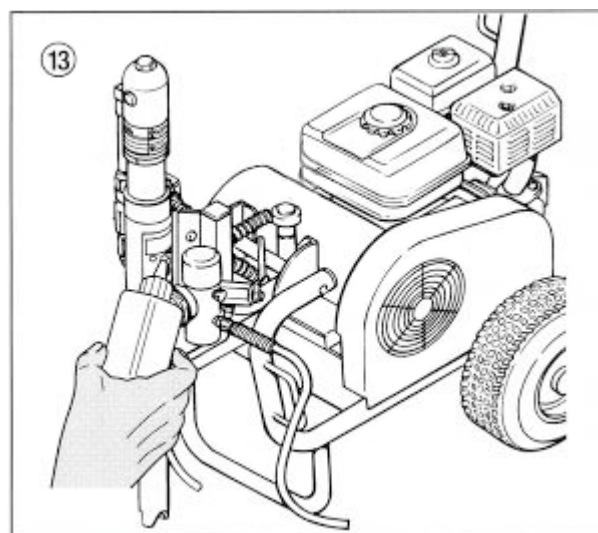



#### 4.4 Бензиновый двигатель (только для бензиновых краскопультов)

1. Залейте поставляемое моторное масло  
Бензиновый двигатель транспортируется без моторного масла.  
Датчик уровня масла не допускает запуска двигателя при слишком низком уровне масла.  
Информация относительно марок масла и их количеств, требуемых для заливки содержится в инструкции по эксплуатации двигателя.
2. Заполните топливный бак.  
Информация относительно марок бензина содержится в инструкции по эксплуатации двигателя.

#### 4.5 Подключение к электросети (только для электрических краскопультов)



ОПАСНО

Подключение следует выполнять через надежно заземленную двухполюсную сетевую розетку с защитным контактом.

#### 4.6 Очистка краскопульты от консерванта перед первым включением

1. Оттяните стопорный штифт (1) (рис. 14) и уложите подающий насос в резервуар с соответствующим очищающим средством.
2. Поверните ручку (2) регулятора давления на гидронасосе до упора влево (понижая давление).
3. Поверните ручку (3) разгрузочного клапана против часовой стрелки до упора (⊖) устанавливая режим циркуляции).
4. Запустите бензиновый двигатель или включите электродвигатель.
  - а. Для запуска бензинового двигателя обратитесь к инструкции по его эксплуатации
  - б. Для запуска электродвигателя:
    - В моделях переведите переключатель в положение I (ВКЛ.).
    - В моделях сначала переведите переключатель в положение Y, а затем Δ (ВКЛ.).
5. Поворачивайте ручку (2) регулятора давления вправо (повышая давление), пока очищающее средство не начнет поступать из обратного шланга.
6. Полностью поверните ручку (3) разгрузочного клапана по часовой стрелке (⊕) переходя в режим распыления).
7. Нажмите спусковой крючок пистолета-распылителя.
8. Направив пистолет-распылитель в открытый бак, начните распылять в него очищающее средство.

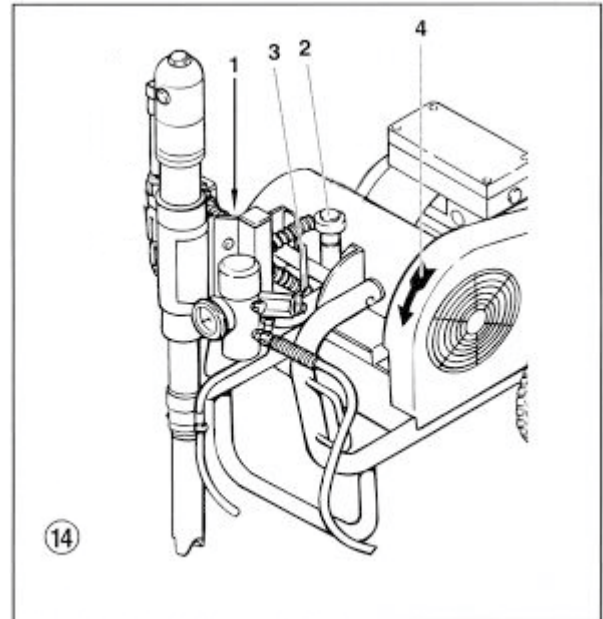

#### 4.7 Включение краскопульты, заполненного распыляемым материалом



ОПАСНО

Если краскопульт установлен на непроводящей поверхности (например, на деревянном полу), заземлите аппарат с помощью заземляющего кабеля.

2. Оттяните стопорный штифт (1) (рис. 14) и опустите подающий насос в бак с распыляемым материалом.
3. Поверните ручку (2) регулятора давления на гидронасосе до упора влево (понижая давление).
4. Поверните ручку (3) разгрузочного клапана против часовой стрелки до упора (⊖) устанавливая режим циркуляции).



## Технология распыления

5. Запустите бензиновый двигатель или включите электродвигатель.
  - a. Для запуска бензинового двигателя обратитесь к инструкции по его эксплуатации
  - b. Для запуска электродвигателя:
    - В моделях переведите переключатель в положение I (ВКЛ.).
    - В моделях сначала переведите переключатель в положение Y, а затем Δ (ВКЛ.).



**Направление вращения шкива должно соответствовать стрелке (4) на кожухе ремня. Если шкив вращается в противоположном направлении, переведите переключатель в положение O (ВЫКЛ). Извлеките вилку из сетевой розетки и поверните с помощью отвертки переключатель полярности (5) в вилке на 180°. Снова вставьте вилку в сетевую розетку.**

6. Переведите рычажок шарового клапана (6) на подающем насосе в вертикальное положение (откройте). При этом происходит включение гидромотора.  
В результате масло подается в гидромотор подающего насоса.
7. Поворачивайте ручку (2) регулятора давления вправо (повышая давление), пока очищающее средство не начнет поступать из обратного шланга.
8. Полностью поверните ручку (3) разгрузочного клапана по часовой стрелке (↻ режим распыления).
9. Нажмите спусковой крючок пистолета-распылителя, а затем отрегулируйте необходимое рабочее давление с помощью ручки (2) регулятора давления.
10. Распылитель готов к нанесению покрытия.

## 5. Технология распыления

При распылении равномерно перемещайте пистолет-распылитель. Если не соблюдать это требование, покрытие будет неоднородным. Перемещайте пистолет движением всей руки, а не только запястьем. Поддерживайте расстояние около 30 см между пистолетом и обрабатываемым объектом. Боковая граница распыления не должна быть слишком четкой. Край должен быть слегка размытым, чтобы можно было равномерно его перекрыть при следующем проходе. Старайтесь перемещать пистолет параллельно поверхности, и держать его под углом 90° к ней, чтобы красочный туман был минимальным.



**При появлении резких краев и неровностей покрытия в виде полос следует повысить рабочее давление или разбавить распыляемый материал.**

## 6. Обращение с напорным шлангом

Не допускайте резких перегибов и изломов напорного шланга. Минимальный радиус его изгиба не должен быть меньше 20 см.

Не допускайте наездов на шланг. Защищайте шланг от повреждения острыми предметами.

## Очистка краскопульта (отключение)



**ОПАСНО**

**Негерметичность напорного шланга может привести к травме. Поврежденный шланг следует немедленно заменить. Не пытайтесь самостоятельно отремонтировать напорный шланг!**

### 6.1 Напорный шланг

Краскопульт оснащен специальным шлангом высокого давления, рассчитанным на работу с поршневыми насосами.



**В целях обеспечения работоспособности, безопасности и долговечности следует пользоваться только напорным шлангом**

## 7. Прерывание работы

1. Поверните ручку разгрузочного клапана полностью против часовой стрелки (режим циркуляции).
2. Выключите бензиновый двигатель или электродвигатель.
3. Нажмите спусковой крючок пистолета-распылителя для сброса давления в напорном шланге и самом пистолете.
4. Установите предохранитель пистолета-распылителя (см. инструкцию по эксплуатации пистолета).
5. Если установлена нестандартная насадка, действуйте согласно соответствующей инструкции.
6. Оставьте всасывающую трубку погруженной в распыляемый материал или опустите ее в соответствующее очищающее средство.



**ОПАСНО**

**При использовании быстросохнущего или двухкомпонентного материала покрытия краскопульт необходимо периодически промывать соответствующим очищающим средством во время работы.**

## 8. Очистка краскопульта (отключение)

Чистое состояние краскопульта является наиболее эффективным средством обеспечения его бесперебойной работы. По окончании работы обязательно очищайте краскопульт. Ни при каких обстоятельствах в нем не должен оставаться засохший или затвердевший материал покрытия.

Применяемое для очистки средство (только с точкой воспламенения свыше 21°C) должно соответствовать применяемому материалу покрытия.

**Установите пистолет-распылитель на предохранитель** – см. инструкцию по эксплуатации пистолета-распылителя.

Очистите и снимите насадку.

Если необходимо очистить стандартную насадку, см. п. 12.2 (стр. 20).

Если установлена нестандартная насадка, действуйте согласно соответствующей инструкции.

1. Оттяните стопорный штифт и извлеките подающий насос из бака с распыляемым материалом.
2. Нажмите спусковой крючок пистолета-распылителя, чтобы прокачать в открытый бак остатки материала покрытия из всасывающей трубы, напорного шланга и самого пистолета.



ВНИМАНИЕ

**Если материал покрытия содержит растворитель, открытый бак должен быть заземлен.**



ОПАСНО

**Внимание! Не следует скачивать или распылять материал в бак с небольшим заливочным отверстием! См. указания по безопасности.**

3. Оттяните стопорный штифт и погрузите подающий насос в бак с соответствующим очищающим средством.
4. Поверните ручку (3) разгрузочного клапана полностью против часовой стрелки (режим циркуляции).
5. В течение нескольких минут прокачивайте очищающее средство по замкнутому контуру.
6. Поверните ручку (3) разгрузочного клапана полностью по часовой стрелке (режим распыления).
7. Полностью скачайте остатки очищающего средства из краскопульта в открытый бак.
8. Поверните ручку (3) разгрузочного клапана полностью против часовой стрелки (режим циркуляции).
9. Закройте шаровой клапан на подающем насосе, повернув его ручку горизонтально.
10. Выключите бензиновый двигатель или электродвигатель.

## 8.1 Наружная очистка краскопульта



ОПАСНО

**Бензиновые краскопульты – Выключите бензиновый двигатель и дайте ему остыть. Электрические краскопульты – Отсоедините шнур питания от сетевой розетки.**



ВНИМАНИЕ

**При попадании воды существует опасность короткого замыкания! Никогда не очищайте краскопульт жидкостью или паром под высоким давлением.**

Протирайте краскопульт снаружи куском ткани, смоченным в соответствующем очищающем средстве.

## 8.2 Всасывающий фильтр модели



**Чистота всасывающего фильтра гарантирует подачу максимального количества материала, постоянное давление распыления и бесперебойную работу краскопульта**

– Свинтите фильтр (рис. 15) с всасывающей трубы.

– Очистите или замените фильтр.

Очистку выполняйте жесткой кисточкой с использованием соответствующего очищающего средства.

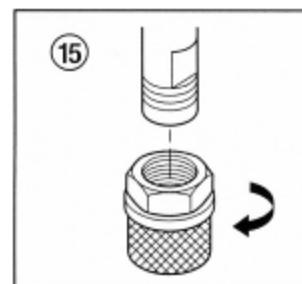

## 8.3 Очистка фильтра высокого давления

Очистка клапана в корпусе (8) клапан следует очищать регулярно.

Грязный клапан вызывает неравномерное нанесение покрытия.

### Разборка

1. Произведите процедуру сброса давления.
2. Поверните ручку разгрузочного клапана полностью против часовой стрелки (режим циркуляции).
3. Выключите бензиновый двигатель или электродвигатель.
4. Снимите крышку (1) корпуса (рис. 16).
5. Извлеките клапан(6) из корпуса (8).
6. С помощью соответствующего очищающего средства очистите нажимную пружину (2) и клапан(6), а также корпус (8) и крышку(1) корпуса изнутри.
7. Осмотрите шарик на предмет отсутствия следов износа и при необходимости замените.
8. Если шарик сильно изношен, разберите уплотнительное кольцо (5) и седло (7) к клапана. При необходимости замените изношенное седло клапана.
9. После разборки кольцевое уплотнение (5) необходимо заменить.
10. Снимите нажимную пружину (2) с крышки (1) корпуса. Измерьте длину нажимной пружины и, если она меньше 19 мм, замените пружину.

## Сборка

1. Установите в корпус (8) седло (7) клапана с обращенной вверх поверхностью под шарик.
2. Вставьте уплотнительное кольцо (5) в корпус (8).
3. Наложите тонкую прокладку (4) на участок резьбы корпуса (8).
4. Положите толстую прокладку (5) на тонкую прокладку (4).
5. Наденьте нажимную пружину (2) на штифт в крышке (1) корпуса.
6. Навинтите крышку (1) корпуса и затяните ее рукой.

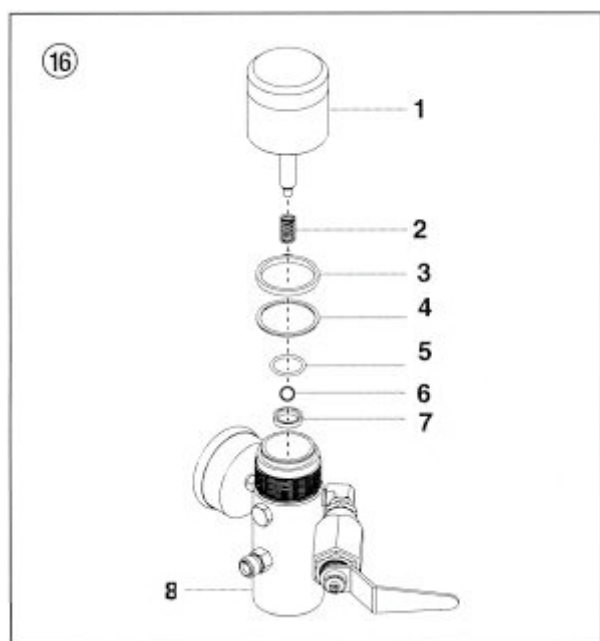

## 8.4 Очистка пистолета - распылителя

- Промойте пистолет-распылитель соответствующим очищающим средством.
- Тщательно промойте насадку соответствующим очищающим средством, удалив последние следы распыляемого материала.
- Тщательно очистите наружные поверхности пистолета-распылителя.



## Установка сопла

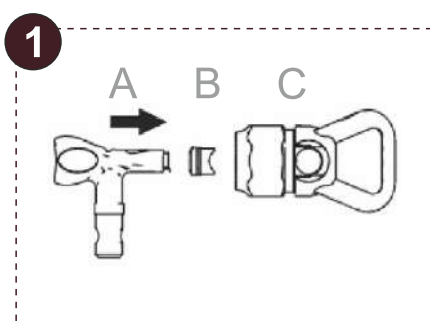

Используя сопло (А), установите уплотнение (В) в соплодержатель.

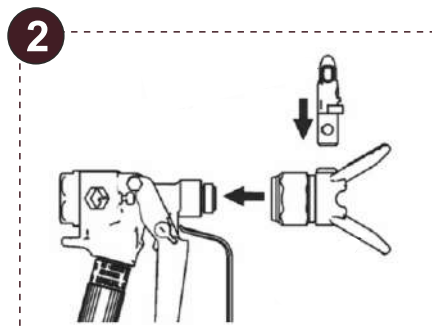

Установите соплодержатель на краскораспылитель и затяните.



## 9. Устранение неполадок

### 9.1 Бензиновый двигатель

Вид неполадки	Возможная причина	Меры устранения
Бензиновый двигатель не запускается	Нет бензина	Заполните топливный бак.
	Пусковой выключатель в положении OFF (ВЫКЛ.)	Переведите пусковой выключатель в положение ON (ВКЛ.).
	Закрыт кран подачи бензина	Откройте кран подачи бензина.
	Неисправность двигателя	Обратитесь к инструкции по эксплуатации двигателя.
	Дефектный двигатель	Отправьте двигатель в сервисный центр Honda.
	Низкий уровень масла	Долейте масло.

### 9.2 Электродвигатель

Вид неполадки	Возможная причина	Меры устранения
Краскопульт не включается	Контрольный индикатор указывает на отсутствие напряжения.	Проверьте наличие напряжения.
	Автоматическое отключение краскопульт из-за перегрузки.	Подождите 2 - 3 минуты, повторно включите краскопульт.
<b>Модели:</b> <b>Шток поршня в подающем насосе не перемещается возвратно-поступательно</b>	Неправильное направление вращения электродвигателя	Повернуть переключатель полярности в сетевой розетке на 180°.

### 9.3 Гидромотор

Вид неполадки	Возможная причина	Меры устранения
Гидромотор застревает в нижнем положении	Неплотное прилегание седла выпускного клапана подающего насоса.	Снимите верхний запорный винт гидромотора. Нажмите вниз переключающий клапан гидромотора. Поставьте на место запорный винт. Включите краскопульт. Если шток поршня переместится вверх и снова застрянет в нижнем положении, значит причина в неплотном прилегании седла выпускного клапана.
	Заклинивание переключающего клапана гидромотора или ослабление верхней/нижней шестигранной гайки на штоке клапана.	Обратитесь в сервисный центр фирмы

Вид неполадки	Возможная причина	Меры устранения
Гидромотор застревает в верхнем положении	Заклинило переключающий клапан	Замените переключающий клапан
	Сломана нажимная пружина на штоке клапана	Замените пружину
	Сломан упор нажимной пружины на штоке клапана	Замените упор
	Воздух в гидромоторе	Подайте назад ручку регулятора давления.  Удалите воздух, включив гидромотор при низком давлении на 5 - 10 минут. Не допускайте работы подающего насоса в сухом состоянии.  Проверьте наличие утечек: <ul style="list-style-type: none"> <li>• в соединениях гидробака</li> <li>• в соединениях гидронасоса</li> <li>• в соединениях масляного шланга</li> <li>• слишком низкий уровень масла в гидробаке.</li> </ul>
	Воздух в подающем насосе	Переведите в вертикальное положение ручку шарового клапана подающего насоса. Снимите верхний запорный винт гидромотора. Нажмите вниз переключающий клапан гидромотора. Поставьте на место запорный винт. Включите краскопульт. Не допускайте подсоса воздуха подающим насосом.
Пониженное давление. Шток поршня нормально перемещается вниз, а вверх перемещается с трудом. Гидромотор сильно перегревается.	Повреждено уплотнение поршня гидромотора	Замените уплотнение
	Поврежден шток поршня	Замените шток
Пониженное давление. При работе гидромотор сильно перегревается.	Повреждено среднее уплотнительное кольцо на переключающем клапане.	Замените кольцо
	Изношены прокладки подающего насоса.	Замените прокладки.

#### 9.4 Подающий насос

Вид неполадки	Возможная причина	Меры устранения
Распыляемый материал подается нормально только при ходе штока вверх или замедленное движение штока вверх и ускоренное - вниз	Из-за загрязнения или износа негерметичен впускной клапан.	Очистите и осмотрите корпус впускного клапана. Установите шарик и залейте воду; при отсутствии герметичности замените шарик.
	Распыляемый материал имеет слишком высокую вязкость и плохо всасывается.	Разбавляйте согласно рекомендациям производителя.
Распыляемый материал подается нормально только при ходе штока вниз или замедленное движение штока вниз и ускоренное - вверх	Негерметичен выпускной клапан.	Разберите и осмотрите седло выпускного клапана. Установите шарик и залейте воду; при отсутствии герметичности замените шарик.
	Изношена нижняя прокладка	Замените прокладку.



<b>Вид неполадки</b>	<b>Возможная причина</b>	<b>Меры устранения</b>
Шток поршня перемещается вверх и вниз слишком быстро	Всасывающая трубка выступает над уровнем распыляемого материала и подсасывает воздух	Пополните распыляемый материал в баке.
	Материал покрытия имеет слишком высокую вязкость и плохо всасывается	Разбавьте распыляемый материал согласно рекомендациям производителя.
При закрытом пистолете шток поршня перемещается вверх и вниз слишком медленно	Шарик заливает в корпусе впускного клапана	Удалите воздух из подающего насоса, включив разгрузочный клапан  на режим циркуляции поворотом ручки влево.
	Негерметичные соединения	Разберите корпус впускного клапана, очистите шарик и седло клапана. Проверьте все соединения между подающим насосом и пистолетом.
	Неполное закрытие разгрузочного клапана	Поверните ручку (3) разгрузочного клапана вправо (  режим распыления).
	Износ разгрузочного клапана Износ нижней прокладки	Замените
Недостаточное давление на пистолете-распылителе	Неплотное прилегание шариков в корпусе впускного клапана и к седлу выпускного клапана.	Если вышеописанные меры не помогли, замените нижнюю прокладку. Разберите корпус впускного клапана и седло выпускного клапана. Очистите шарики и седла клапанов.
	Износ насадки Засорение патрона фильтра высокого давления Слишком длинный напорный шланг	Замените Очистите или замените патрон фильтра. Уменьшите длину шланга.
Шток поршня работает с перебоями при перемещении вверх и вниз	Верхняя прокладка разбухла от растворителя	Замените верхнюю прокладку.

вверх

## 10. Техническое обслуживание

### 10.1 Общие указания

Техобслуживание краскопульта следует проводить раз в год в сервисном центре фирмы .

1. При техобслуживании бензинового двигателя обращайтесь к инструкции по эксплуатации двигателя.
2. Проверьте на отсутствие повреждений напорные шланги.
3. Проверьте степень износа впускного и выпускного клапанов.
4. Проверьте уровень масла в гидробаке.
5. При необходимости замените масло.

### 10.2 Контроль уровня масла в гидробаке



**Бензиновые краскопульты - Ежедневно проверяйте уровень масла**



**Электрические краскопульты – Переведите пусковой выключатель в положение “О” (ВЫКЛ.) Отсоединить шнур питания от сетевой розетки.**

1. Поверните масломерный щуп (1) (рис. 18) влево и извлеките его.
2. Уровень масла должен находиться на масломерном щупе между отметками max и min (см. стрелки).
3. При необходимости долейте масло. Сведения относительно марки масла представлена в разделе 10.3 "Замена масла".



### 10.3 Замена масла и масляного фильтра гидронасоса

Замену масла и масляного фильтра выполняйте через каждые 12 месяцев.



**Существует опасность загрязнения окружающей среды.**

**Не сливайте использованное масло в канализацию. Загрязнение грунтовых вод карается штрафом. Использованное масло необходимо сдавать при покупке нового масла.**



**Замену масла выполняйте на не успевшем остыть краскопульте.**



**ОПАСНО**

**Электрические краскопульты – Переведите пусковой выключатель в положение “О” (ВЫКЛ.) Отсоединить шнур питания от сетевой розетки.**

1. Выключите бензиновый двигатель или электродвигатель.
2. Сняв винты крепления крышки (2) гидронасоса, снимите крышку.
3. Поверните влево масломерный щуп (3) и извлеките его.
4. С помощью ленточного ключа снимите масляный фильтр (4) и замените его.
5. Ослабьте запорный винт (5) под гидробаком. Слейте использованное масло.
6. Вновь плотно затяните запорный винт гидробака.
7. Залейте 13л гидравлического масла



**При заливке масла в гидросистему может попасть воздух. Поэтому необходимо продуть систему.**

8. Дайте краскопульту поработать не менее 5 минут под низким давлением для автоматического удаления воздуха из гидросистемы.

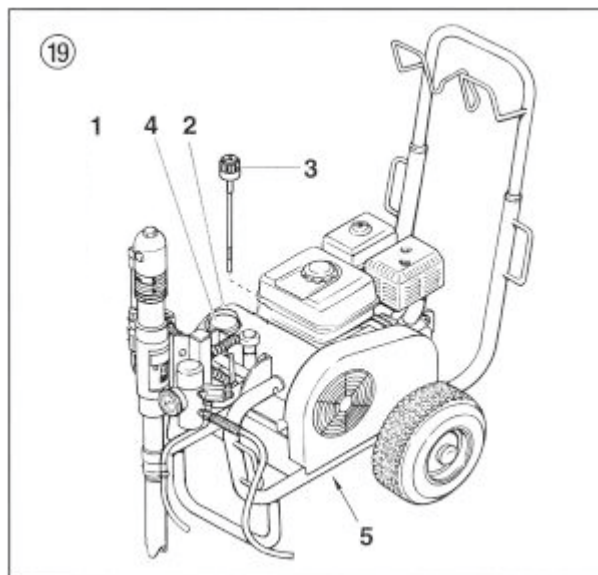

### 10.4 Напорный шланг

Проверьте визуально напорный шланг на отсутствие порезов и вмятин, особенно в местах соединений с трубами. Накладные гайки должны свободно вращаться.

## 11. Приложение

### 11.1 Выбор насадки

Для обеспечения бесперебойной и эффективной работы большое значение имеет выбор правильной насадки. Во многих случаях можно только опытным путем определить, какую насадку лучше применить.

#### Некоторые рекомендации по выбору насадки

Распыляемая струя должна быть равномерной.

Если на покрываемой поверхности появляются полосы, это свидетельствует о том, что давление распыления слишком мало или вязкость распыляемого материала слишком велика.

**Меры устранения проблем:** Повысить давление или разбавить распыляемый материал. Каждый насос подает определенное количество материала, зависящее от размера насадки:

**Действует следующая закономерность:**

Большая насадка	=	низкое давление
Небольшая насадка	=	высокое давление

Существует широкий спектр насадок с различным углом распыления.

### 11.2 Техобслуживание и очистка безвоздушных насадок из твердых сплавов

#### Стандартные насадки

Если используется насадка нестандартной конструкции, то при очистке следует руководствоваться рекомендациями ее изготовителя.

Насадка имеет отверстие, изготовленное с высокой точностью. Для обеспечения длительного срока службы необходим тщательный уход за ним. Помните о том, что вкладыш, изготовленный из твердого сплава, очень хрупок! Насадку не следует ронять или очищать острыми металлическими предметами.

**Для содержания насадки в чистоте и готовности к работе необходимо периодически выполнять следующую процедуру:**

1. Поверните ручку разгрузочного клапана до упора против часовой стрелки (☉ установив режим циркуляции).
2. Выключите бензиновый двигатель.
3. Отсоедините насадку от пистолета-распылителя.
4. Погрузите насадку в соответствующее чистящее средство до полного растворения остатков материала покрытия.
5. При наличии источника сжатого воздуха продуйте насадку.
6. Заостренной деревянной палочкой удалите остатки материала покрытия.
7. Осмотрите насадку под лупой и при необходимости повторите операции 4 - 6.

## 12. Выбор сопел

Экспериментируя с различными соплами, вы приобретете опыт и легко сможете решить, какое именно сопло лучше всего подходит для ваших задач.

**ИЗБЫТОК КРАСКИ**



0,017 дюйма = 1,2 литра в минуту

1) Используйте сопло с меньшим диаметром отверстия  
15 вместо 17

2) Увеличьте угол распыления  
7 вместо 5



**НЕДОСТАТОК КРАСКИ**



0,017 дюйма = 1,17 литра в минуту

1) Используйте сопло с большим диаметром отверстия  
19 вместо 17

2) Уменьшите угол распыления  
3 вместо 5



**Сопла ХНД**

Серые сопла для работы под высоким давлением до 500 Бар



**Сопла FFLP и LP**

Зеленое сопло для качественной отделки при самом низком давлении



**Сопла РАА**

Безвоздушное сопло синего цвета для максимальной производительности



**Сопла НДА**

Коричневое сопло для работы в тяжелых условиях эксплуатации



### ЧТО ПРОИСХОДИТ, КОГДА СОПЛО ИЗНАШИВАЕТСЯ?

Рабочее давление насоса и абразивные материалы – две основные причины износа сопел.

Ширина факела уменьшается:  
Требуется больше дополнительных движений для распыления  
= большая трудоемкость

Большой диаметр отверстия сопла: Поршень подает больше краски  
= более высокие затраты на материалы

вдвое более высокая трудоемкость, требуется на 30% больше краски для окрашивания поверхности той же площади



### 13. Окрасочные сопла серые ХНД



Сопла предназначены для нанесения методом безвоздушного распыления тяжелых антикоррозионных, гидроизоляционных и прочих материалов при рабочем давлении до 500 Бар.

Износоустойчивы, абразивостойки.

Применяются в комплекте с серым соплодержателем HD.

Уплотнение сопла - нержавеющая сталь.

Размер отверстия	Поток л/мин	Угол раскрытия (ширина факела, см)					
		5 см	10 см	15 см	20 см	25 см	30 см
0.007	0.189	XHD107		XHD307			
0.009	0.303	XHD109	XHD209	XHD309	XHD409	XHD509	XHD609
0.011	0.454	XHD111	XHD211	XHD311	XHD411	XHD511	XHD611
0.013	0.643	XHD113	XHD213	XHD313	XHD413	XHD513	XHD613
0.015	0.871	XHD115	XHD215	XHD315	XHD415	XHD515	XHD615
0.017	1.136	XHD117	XHD217	XHD317	XHD417	XHD517	XHD617
0.019	1.363	XHD119	XHD219	XHD319	XHD419	XHD519	XHD619
0.021	1.741	XHD121	XHD221	XHD321	XHD421	XHD521	XHD621
0.023	2.082			XHD323	XHD423	XHD523	XHD623
0.025	2.498		XHD225	XHD325	XHD425	XHD525	XHD625
0.027	2.914		XHD227	XHD327	XHD427	XHD527	XHD627
0.029	3.331		XHD229	XHD329	XHD429	XHD529	XHD629
0.031	3.861		XHD231	XHD331	XHD431	XHD531	XHD631
0.033	4.353			XHD333	XHD433	XHD533	XHD633
0.035	4.958		XHD235	XHD335	XHD435	XHD535	XHD635
0.037	5.526			XHD337	XHD437	XHD537	XHD637
0.039	6.17	XHD139	XHD239	XHD339	XHD439	XHD539	XHD639
0.041	6.813			XHD341	XHD441	XHD541	XHD641
0.043	7.532			XHD443	XHD443	XHD543	XHD643
0.045	8.251			XHD345	XHD445	XHD545	XHD645
0.047	8.97			XHD347	XHD447	XHD547	XHD647
0.049	10.674				XHD449	XHD549	XHD649
0.051	12.15			XHD351	XHD451	XHD551	XHD651



## Когда необходимо производить замену сопла?

Объем распыляемого материала зависит от размера отверстия сопла. В то же время, форма отверстия определяет форму окрасочного факела. На рисунке, представленном ниже, отображена зависимость качества выполнения работы от степени износа сопла.

### ПОСЛЕДСТВИЯ ИЗНОСА СОПЛА?

- 1) УМЕНЬШЕНИЕ ШИРИНЫ ФАКЕЛА = УВЕЛИЧЕНИЕ КОЛИЧЕСТВА ПРОХОДОВ = УВЕЛИЧЕНИЕ ТРУДОВЫХ ЗАТРАТ
- +
- 2) УВЕЛИЧЕНИЕ ДИАМЕТРА ОТВЕРСТИЯ = БОЛЬШЕЕ КОЛИЧЕСТВО КРАСКИ НА ВЫХОДЕ = УВЕЛИЧЕНИЕ ЗАТРАТ НА ПОКУПКУ МАТЕРИАЛА
- ИТОГО: ДВОЙНАЯ РАБОТА! + 30% УВЕЛИЧЕНИЕ РАСХОДА МАТЕРИАЛА ДЛЯ ОБРАБОТКИ ПОВЕРХНОСТИ ТОЙ ЖЕ ПЛОЩАДИ!

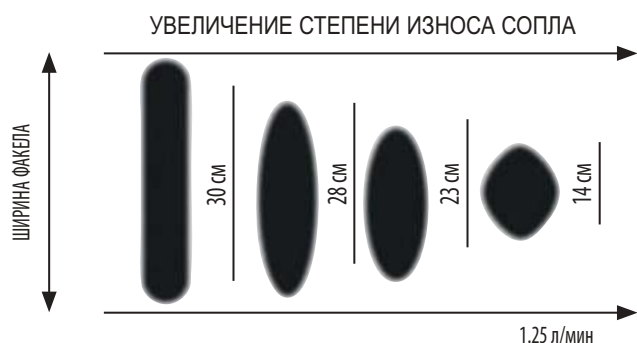

### ЗАВИСИМОСТЬ ШИРИНЫ ФАКЕЛА ОТ СТЕПЕНИ ИЗНОСА СОПЛА:

ШИРИНА ФАКЕЛА - НОВОЕ СОПЛО	ШИРИНА ФАКЕЛА - ИЗНОШЕННОЕ СОПЛО
5 см	4 см
10 см	8 см
15 см	12 см
20 см	15 см
25 см	20 см
30 см	25 см
35 см	30 см
40 см	35 см
45 см	40 см

Является рекомендацией.

Абразивность краски и уровень давления являются основными параметрами, влияющими на скорость износа сопла.

## 14. Переработка и утилизация

### Конец срока службы

- По истечению срока службы изделия демонтируйте его и утилизируйте с соблюдением применимых требований законодательства.
- Выполните **процедуру снятия давления**.
- Слейте и утилизируйте жидкости согласно применимым нормам законодательства. Информацию об утилизации см. в паспорте безопасности материала, предоставленного изготовителем.
- Снимите двигатели, аккумуляторы, печатные платы, ЖК-дисплеи (жидкокристаллические дисплеи) и другие электронные компоненты. Утилизируйте компоненты в соответствии с применимыми нормами.
- Не выбрасывайте электронные компоненты вместе с бытовым или коммерческим мусором. 
- Остальные детали изделия передайте утилизирующей организации.

## 15. Гарантийные обязательства.

ООО «ТК Джeneral Инжиниринг» гарантирует, что все реализуемое оборудование не имеет дефектов в материалах и работе на день продажи. ООО «ТК Джeneral Инжиниринг» обязуется в двенадцатимесячный период со дня продажи, произвести ремонт или заменить любую деталь оборудования, которую ООО «ТК Джeneral Инжиниринг» определит как дефектную. Эта гарантия применима только когда оборудование устанавливалось, использовалось и проходило его сервисное обслуживание в соответствии с рекомендациями ООО «ТК Джeneral Инжиниринг».

ООО «ТК Джeneral Инжиниринг» не несет ответственности и не считает гарантийными указанные ниже случаи: общий износ или повреждения, или любые поломки или износ произошедшие по причине не правильной установки, неправильного использования, истирания или коррозии, неадекватного или неправильного сервисного обслуживания, механических повреждений, использования некачественных лакокрасочных материалов и химических компонентов в процессе эксплуатации оборудования, неосторожности, несчастных случаев, вскрытия или замены деталями не поставляемыми ООО «ТК Джeneral Инжиниринг». Также ООО «ТК Джeneral Инжиниринг» не несет ответственности за отказ оборудования, повреждения или износ по причине обеспечения оборудования некачественными энергоносителями (содержание инородных частиц и материалов в сжатом воздухе включая воду, масло, твердые фракции; перепады напряжения, некачественные ГСМ), несовместимости оборудования с узлами, аксессуарами, оборудованием или материалами не поставляемыми ООО «ТК Джeneral Инжиниринг», или неправильной подборкой, производством, установкой, работой или техническим обслуживанием узлов, аксессуаров, оборудования или материалов не поставляемых ООО «ТК Джeneral Инжиниринг».

Условием данной гарантии является возврат ООО «ТК Джeneral Инжиниринг» неисправного оборудования покупателем за свой счет, для определения предполагаемого дефекта. Если заявленный дефект подтвердится, ООО «ТК Джeneral Инжиниринг» произведет бесплатный ремонт или замену любых дефектных деталей. Оборудование будет возвращено заказчику при оплате им транспортировки. Если осмотр оборудования не выявит никаких дефектов материала или работы, ремонт будет произведен за умеренную плату, которая будет включать в себя стоимость деталей, работу и перевозку.

Полная ответственность ООО «ТК Джeneral Инжиниринг» и права покупателя по возмещению ущерба ограничиваются вышеуказанными условиями гарантии. Покупатель признает, что любой другой дополнительный ущерб (включая без прочих ограничений ущерб, возникший в результате дефекта оборудования, приводящий к потере прибыли, потере продаж, травм персонала или повреждению имущества, или любые другие случайные или вытекающие из этого дефекта потери) не будет возмещен. Любые претензии по гарантии оборудования принимаются в течение двенадцати месяцев со дня продажи.

ООО «ТК ДЖЕНЕРАЛ ИНЖИНИРИНГ» НЕ ПРИНИМАЕТ НА СЕБЯ НИКАКИХ ГАРАНТИЙНЫХ ОБЯЗАТЕЛЬСТВ И ОТКАЗЫВАЕТСЯ ОТ ЧАСТНЫХ ГАРАНТИЙ ПО ПОТРЕБИТЕЛЬСКИМ СВОЙСТВАМ И ГОДНОСТИ ПО ИНДИВИДУАЛЬНОМУ ПРИМЕНЕНИЮ АКСЕССУАРОВ, ОБОРУДОВАНИЯ, МАТЕРИАЛОВ ИЛИ КОМПОНЕНТОВ, ПОСТАВКА КОТОРЫХ ПРЕКРАЩЕНА В РОССИЙСКУЮ ФЕДЕРАЦИЮ ПО РЕШЕНИЮ ПРОИЗВОДИТЕЛЯ. Эти компоненты (такие как электродвигатели, бензиновые двигатели, электронные платы, датчики температуры и давления), обеспечиваются гарантией их производителя. ООО «ТК Джeneral Инжиниринг» обеспечит покупателю всю возможную помощь в предъявлении претензий в случае нарушения данных гарантий.

ООО «ТК Джeneral Инжиниринг» не несет ответственности за любой косвенный, случайный, намеренный или иной вытекающий из дефектов оборудования ущерб, возникший в результате использования.

# Гарантийный талон.

## ИЗДЕЛИЕ:

Наименование изделия: \_\_\_\_\_

Модель: \_\_\_\_\_

Серийный номер: \_\_\_\_\_

## ПРОДАВЕЦ:

Наименование компании: \_\_\_\_\_

Адрес продавца: \_\_\_\_\_

Дата продажи: \_\_\_\_ / \_\_\_\_ / 20 \_\_\_\_ г.

Отпуск произвел: \_\_\_\_\_

Подпись продавца: \_\_\_\_\_

 печать  
 продавца

## ПОКУПАТЕЛЬ:

 Изделие проверил, претензий по внешнему виду и комплектации  
 не имею,

Фамилия И. О. покупателя: \_\_\_\_\_

Подпись покупателя: \_\_\_\_\_

### ОТМЕТКИ СЕРВИСНОГО ЦЕНТРА:

1. № квитанции	2. № квитанции	3. № квитанции	4. № квитанции
Дата приемки	Дата приемки	Дата приемки	Дата приемки
Дата выдачи	Дата выдачи	Дата выдачи	Дата выдачи





Данное руководство по эксплуатации не может учесть всех возможных случаев, которые могут произойти в реальных условиях. В таких случаях следует руководствоваться здравым смыслом.

Вследствие постоянного совершенствования нашей продукции, возможны конструктивные отличия.

Актуальную информацию по изменениям конструкции техники торговой марки SOTEX® можно получить на сайте

**sotex.pro**

и по телефону службы поддержки клиентов:

**+7 (800) 500 08 91,**

телефону сервисной службы:

**+7 (495) 540 42 40**

по электронной почте:

**info@sotex.pro**

CE



**SOTEX**

**ПРОФЕССИОНАЛЬНОЕ  
ОКРАСОЧНОЕ ОБОРУДОВАНИЕ**



**Важные инструкции по технике безопасности**

Прочтите все содержащиеся в этом руководстве предупреждения и инструкции. Сохраните эти инструкции.

Для того чтобы ознакомиться  
с последними сведениями  
о продукции SOTEX, посетите веб-сайт



**SOTEX.PRO**  
**+7 495 540 42 40**

